



FENDT

Fendt 500 Vario





Fendt 500 Vario.

- | | |
|-------------------------|-------------------------|
| 4 In één oogopslag. | 28 Cabine. |
| 6 Spotlights. | 34 Smart Farming. |
| 10 Motor. | 42 Fendt Services. |
| 14 Transmissie. | 48 Technische details. |
| 18 Hydraulisch systeem. | 50 Uitvoeringen. |
| 24 Opbouw. | 51 Technische gegevens. |



In één oogopslag.

Fendt 500 Vario - Omdat u overal een overzicht wilt houden - in de machine en op kantoor.

De Fendt 500 Vario combineert een compact formaat met prestaties en veelzijdigheid op het veld, grasland en transport evenals als tractor op het erf. Met alle functies van de FendtONE, biedt de compacte bouwwijze u een gemakkelijke toegang in spoorgeleiding en systeem-gesteunde documentatie. Met de vier uitvoeringsvarianten Power, Power+, Profi en Profi+ kiest u de perfecte uitrusting voor uw behoeften.

- Prestatiesegment 124 - 163 PK nominaal vermogen (volgens ECE R 120)
- FendtONE:
 - nieuwe bestuurderswerkplek (onboard)
 - plannende en beherende functies met FendtONE offboard
- 3 fronthefinrichting-varianten tot aan de ontlastingsregeling
- VisioPlus-cabine in 3 verschillende uitvoeringen
- Fendt Reaction stuursysteem
- Fendt Guide spoorgeleiding met receiver-keuze
- Keuze uit tal van Smart Farming-functies, zoals Fendt TI Headland voor professioneel werken op de kopakker
- Geschikt voor software-updates: prestaties die meegroeien

Motor		512 Vario	513 Vario	514 Vario	516 Vario
Nom. vermogen ECE R120	kW/pk	91/124	98/133	110/150	120/163



Fendt 500 Vario Spotlights.

Hier vindt u de bijzondere Fendt-oplossingen (ook wel 'Fendt Spotlights' genoemd), die het verschil maken en u in staat stellen uw werk elke dag beter te doen.



1. VisioPlus-cabine

- Ruime cabine met een gezichtsveld van 77°
- Meerdere opbergmogelijkheden
- Comfortabele passagiersstoel

2. De FendtONE- bestuurderswerkplek

- Nieuwe armleuning met bekende Fendt-elementen
- Flexibele toewijzing van de toetsen via Individual OperationManager (IOM)
- Combinatie van drie weergavemogelijkheden: 10" dashboard, 12" terminal op de armleuning, in het dak in te schuiven 12" terminal
- Kleuridentificatie van de verschillende functiegroepen, zelfs wanneer functie wordt gewijzigd
- 3L-joystick met omkeer-knop

3. Fronthefinrichting cat. 2 positie/ ontlasting

- Volledig in het voertuigconcept geïntegreerde fronthefinrichting
- Permanente hoogteaanpassing van het aanbouwwerktuig aan het terrein

4. Voorlader Fendt CARGO 4X/80DW met 3e ventiel

- Uitvoering van maximaal drie functies tegelijk, bijvoorbeeld bij gebruik van een ronde balengriper: neerlaten, uitschuiven en openen

5. Software-updates - altijd state- of-the-art

- Waarborg van de technische voorsprong en het waardebehoud van de machine





6. Fendt Reaction stuursysteem

- Veilige rechte loop: het stuur wordt automatisch in de middelste stand geplaatst
- Veilig en gevoelig sturen - rijcomfort zoals bij auto's/vrachtwagens

7. Kopakkermanagement FendtTI

- Zich herhalende actievogordes op het kopakkermanagement worden opgeslagen en op elk gewenst tijdstip weer opgeroepen:
- de optimale bedieningsvolgorde kan in stilstand handmatig worden vastgelegd of tijdens het rijden worden geregistreerd en opgeslagen.
- De vastgelegde sequentie kan met een druk op de knop worden geactiveerd.

8. Smart Farming module - individueel selecteerbaar

- Vier modules waaruit u zonodig kunt selecteren: spoorgeleiding - agronomie - telemetrie - machinebesturing
- Elke module bestaat uit een basispakket met alle benodigde opstartapplicaties
- Kan naar believen worden uitgebreid met opties: Fendt Contour Assistant, Fendt TI Headland, Fendt Section Control en Fendt Variable Rate Control en nog veel meer.



9. Infotainment-pakket + 4.1 soundsysteem

- Handsfree-installatie: 8 microfoons geïnstalleerd in het dak voor perfecte akoestiek
- Beste radio-ontvangst dankzij FM/AM/DAB+/HD en permanente zenderzoekfunctie via twee antennes
- Vier high-end luidsprekers en een subwoofer voor een superieure geluidskwaliteit
- MP3-weergave via USB, AUX-IN of via Bluetooth rechtstreeks vanaf de smartphone

10. Automatische stuurasblokkering

- Naloop-stuuras van aanhangers wordt automatisch geopend binnen een selecteerbaar snelheidsbereik
- Geen handmatige vergrendeling van de naloop-besturing buiten het geselecteerde snelheidsbereik en tijdens achteruit rijden nodig
- Stabiel rijgedrag bij hogere snelheden dankzij rigide naloop-stuuras





Motor.

Hoog koppel, zuinig en schoon.
De 4-cilinder motor met dynamisch en hoog koppel van de Fendt 500 Vario maakt indruk met zijn zuinig diesel- en AdBlue-verbruik, terwijl hij voldoet aan de huidige uitlaatnorm van fase V.



Kenmerken

- Deutz (TCD 4.1 L4) - 4.04 liter cilinderinhoud, 4 cilinders, vierkleppentechniek
- Uitlaatgasbehandeling met externe uitlaatgasrecirculatie (EGR), dieseloxydatiekatalysator (DOC), passieve roetfilter (DPF) en selectieve katalytische reductie (SCR)
- Pneumatisch gestuurde Wastegate-turbolader zonder motorrem (voor alle typen)
- Brandstofvoorfilter met thermostatische kraan
- Slot van motorkap alleen met contactsleutel te ontgrendelen



- + Optimale vermogenskarakteristiek
- + Voldoet aan emissienorm Tier 4 final/fase V
- + De compacte bouwwijze biedt een zeer goed overzicht
- + Elektronische motorregeling garandeert optimale benutting van de motor



- + Laag nominaal toerental bij 2100 t/min voor geoptimaliseerd brandstofverbruik
- + Elektronische motorregeling maakt een optimale afstelling van de motor mogelijk
- + Hoog koppel, voor als veel vermogen gevraagd wordt

- Brede constantvermogenkarakteristiek
- Oververmogenkarakteristiek
- CommonRail - meervoudige injectie met 1600 bar injectiedruk
- Eindsnelheid bij verminderd motortoerental (1700 t/min bij 50 km/h resp. 1400 t/min bij 40 km/h)
- Hoog maximaal koppel van 699 Nm bij 1500 t/min (516 Vario)
- Hoge koppelstijging (tot wel 36%)

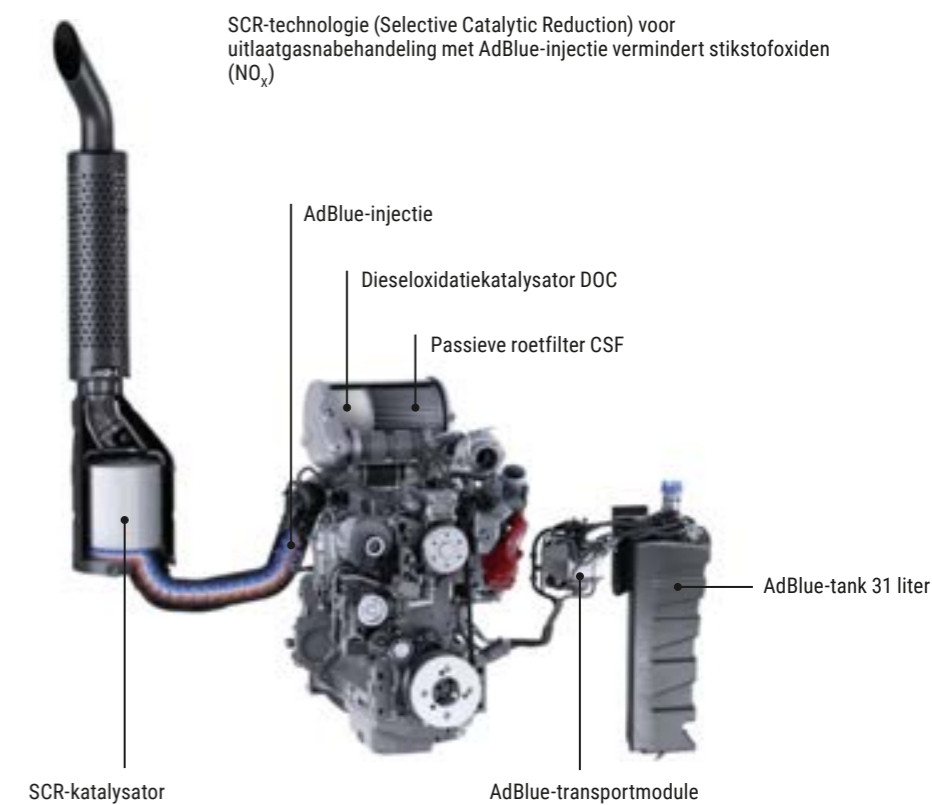



Transmissie.

Rijd altijd met de perfecte snelheid bij het economische optimum: Met de Fendt Vario-transmissie kunt u gebruik maken van energiereserves die niet toegankelijk zijn voor schakel-transmissies.



Beproefde Vario-transmissie ML 90

- Maximale flexibiliteit door traploos en zonder schokken optrekken en rijden
- Continu rijden van 20 m/h tot 50 km/h bij gereduceerd toerental (1700 t/min)
- Volledig slijtagevrij wisselen van voor- naar achteruitrijden en vice versa door omkeren van de draairichting van de hydropomp
- Eenvoudige aansturing van de transmissie via de joystick, de elektromechanische aandrijving en de stelas met curvebaan
- Geautomatiseerde bediening door cruisecontrol en grenslastregeling 2.0
- Hydrostaat met grote capaciteit en zeer hoog rendement

- Permanente krachtkoppeling
- Onafhankelijke regeling van motor-/aftakastoerental en rijsnelheid
- Afzonderlijke circuits voor transmissie- en hydraulische olie

Voordelen

- Zeer efficiënt brandstofverbruik door geautomatiseerde lastafhankelijke afstemming van transmissie en motor (TMS)
- Laag brandstofverbruik bij transportwerk door gereduceerd motortoerental bij topsnelheid
- Optimale motorbelasting door traploze aanpassing van de snelheid
- Verversen van de transmissieolie slechts om de 2000 uur
- Geen speciale olie nodig

- Elektronische aansturing garandeert optimale instelling en bewaking van de transmissie
- Geen binnendringen van vuil via het hydraulische systeem dankzij afzonderlijke oliecircuits

Drievoudige aftakas

- Steekas met drie snelheden of geflensde aftakas met twee snelheden
- Aansluiting van krukas- en steekas uitsluitend via één versnellingsstap
- Elektrohydraulische snelheidsvoorkeuze in het dashboard of de terminal
- Externe bedieningsmogelijkheid links en rechts op het spatbord
- Automatische aanloopregeling
- Overbelastingsbeveiliging ter bescherming van de motor
- Stationaire aandrijving mogelijk
- Schuin en afgeschuind profiel, waardoor het snel en eenvoudig bevestigen van cardanassen mogelijk is
- Het nominale aftakas-toerental wordt al bereikt bij ongeveer 1940 t/min van de motor (of 540 E bij ongeveer 1500 t/min), wat resulteert in een lager brandstofverbruik



- + Aftakas-aangedreven werktuigen kunnen bij constant toerental en tegelijkertijd variabele rijsnelheid worden gebruikt
- + Tijd- en brandstofbesparende werktuigcombinaties dankzij de voor- en achteraftakas

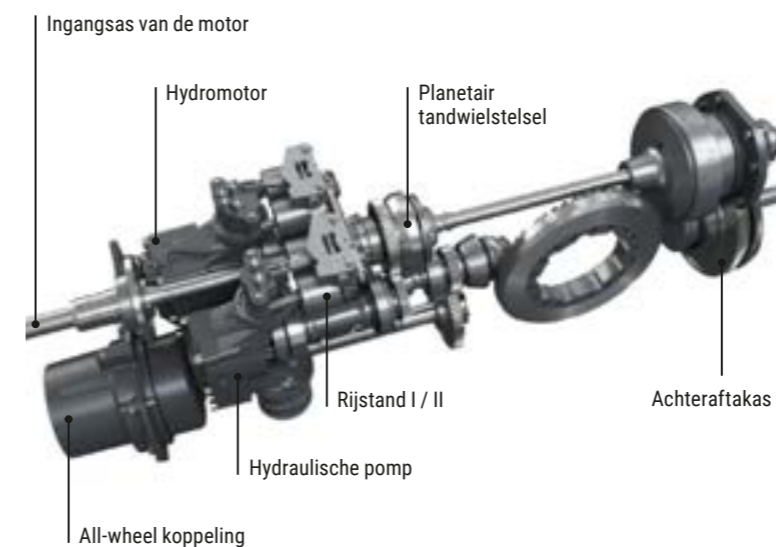



Hydraulisch systeem.

Uitgerust met moderne load-sensing-technologie, tot zeven elektrohydraulische ventielen en voor- en achterhefinrichting met superieure functionaliteit laat de Fendt 500 Vario op het gebied van hydrauliek geen wensen open.



1. Kenmerken

- Power/Power+: standaard Load-Sensing-pomp met optioneel 75 of 110 l/min pompvermogen
- Profi/Profi+: standaard Load-Sensing-pomp met optioneel 110 of 158 l/min pompvermogen
- Hoge onteembare hoeveelheid olie van 55 liter
- Gescheiden transmissie- en hydrauliekoliesystemen

- Bedieningselementen van werktuighydrauliek en hefinrichting ergonomisch optimaal geplaatst
- Talrijke instelmogelijkheden via de terminal (vrije toewijzing van de bedieningsplaatsen, tijdfunctie, instelling van het olievolume,...)
- Voorverwarming hydrauliekolie

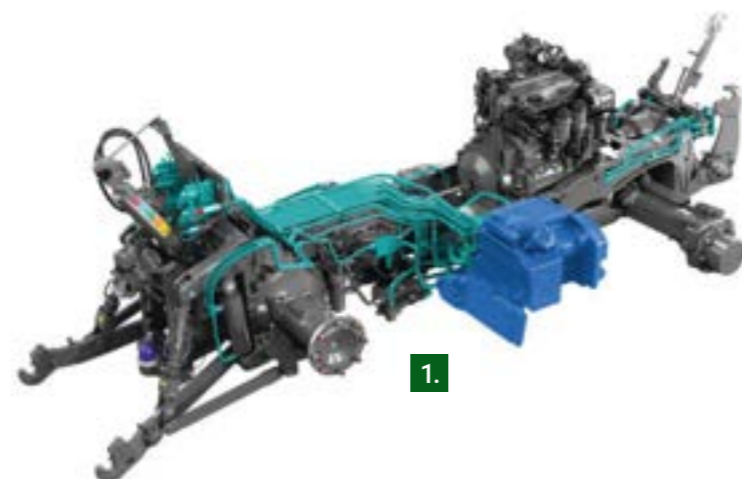

2. Werkhydraulica - uitvoeringskenmerken

- Voor Power/Power+ geldt: totaal max. 4 dw ventielen (voor 0/achter 4 of voor 1/achter 3)
- Voor Profi/Profi+ geldt: totaal max. 7 dw ventielen (max. 5 dw ventielen achter en max. 2 dw ventielen voor)
- Doorstroomhoeveelheid 0 - 100 l/min instelbaar voor elk ventiel (+ en - gescheiden)
- 'Power Beyond'-aansluiting
- Optionele DUDK-hendelkoppelingen (UDK-serie)
- Verwijderbare hoeveelheid hydraulische olie: 55 liter
- Dubbelzijdige externe bediening beschikbaar voor een vrij toewijsbare hulpbesturingseenheid



- + Dubbelwerkende stuurventielen met zweefstand
- + Veel instelmogelijkheden
- + Eenvoudige en comfortabele bediening via
- + Multifunctionele joystick (proportioneel) en kruishendel of 3L-joystick en lineaire modules

3. Automatische stuurasblokkering

- Stuuras van de aanhanger automatisch te blokkeren en te openen boven en onder bepaalde in te stellen snelheden
- Stuuras bij achteruitrijden altijd geblokkeerd
- Activering en instelling van het snelheidsbereik (ondergrens: 0 - 3 km/h; bovengrens 10 - 25 km/h) en toewijzing van het hydrauliekventiel op de terminal
- Overrulen van de automatische besturing is mogelijk



Power/Power+

Profi/Profi+

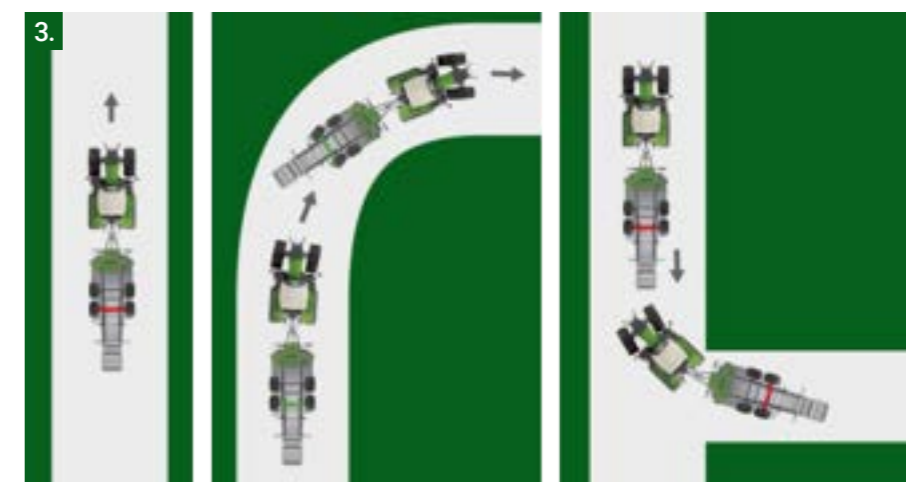



2. Comfort-fronthefinrichting met positierегeling en ontlastingsregeling

- Actieve regeling van de ontlastingsdruk
- Ontlastende werking instelbaar dankzij drukbegrenzingsventiel
- Ontlastende werking eenvoudig en comfortabel in te stellen op de terminal
- Positiesensor op fronthefinrichting ter herkenning van bodemoneffenheden
- Geen ontluuchtingsveren voor maaimechanismen vereist

Voordelen

- Groot hefvermogen, voor brede inzetbaarheid
- Compacte bouw
- Geen beperkingen voor de werktuighydrauliek door de fronthef (eigen hydrauliekventiel)
- Trekstangen snel op te klappen en te verwijderen
- Passieve trillingsdemping via stikstofopslag
- Vele uitvoeringen, voor brede inzetbaarheid
- Eenvoudigere bevestiging van werktuig door externe bediening
- Eenvoudige bediening en instelling via proportionele wipchakelaars, draaiwiel voor de diepte-instelling, memofunctie (voor de versie met positierегeling) en terminal
- Ontlastingsregeling voor bijvoorbeeld frontmaaier (ook bij Power/Power+)
- Brandstofbesparing, bodembescherming, richtingsstabiliteit
- Bediening is ook mogelijk met de joystick
- Bescherming van de cilinderstangen door balgen tegen bijvoorbeeld steenslag



3. Achterhefinrichting

- Hoog hefvermogen: 7.890 daN
- EHR met proportionele bediening via tuimelschakelaar, draaiwiel voor diepte-instelling, 2 memoposities
- Enkelwerkende cilinders met blokkeerfunctie via mechanische vergrendeling
- EW bij Power/Power+
- Optionele dubbelwerkende cilinders bij Profi/Profi+
- Externe bediening achter op linker en rechter spatbord
- Versterkte hefsteunen en zijsteunen
- Actieve balanscorrectie voor rijden op de openbare weg met aanbouwwerktuig
- Lastonafhankelijk laten zakken
- Gereedschapsvrij wisselen tussen cat. 2/3 door herpositionering van bouten

Voordelen

- Groot hefvermogen, waardoor geschikt voor alle werkzaamheden
- Links en rechts externe bediening, voor gemakkelijk aan- en afkoppelen van werktuigen
- Balanscorrectie voor het beste rijcomfort, ook in combinatie met zware werktuigen
- Eenvoudig te bedienen en in te stellen via hefinrichtingsmodule en dashboard/terminal
- Zeer comfortabele bediening
- Lastonafhankelijk dalen, voor constante daalsnelheid, ook bij variabel werktuiggewicht (zoals bij zaaimachines)
- De bediening van de hefinrichting is ook mogelijk via de joystick

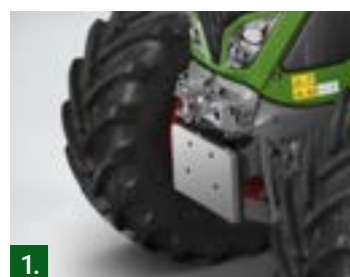

1. Fronthefinrichting

- Hoog hefvermogen: 3.420 daN
- Eigen hydrauliekventiel voor de fronthef (gescheiden van de werktuighydrauliek)

Uitvoeringen:

- zonder fronthef
- Comfort-frontgewichtensysteem

- Standaard fronthef EW
- Comfort-fronthef met dubbelwerkende cilinders en positierегeling
- Comfort-fronthef met dubbelwerkende cilinders, positierегeling en ontlastingsregeling (ook mogelijk bij Power/Power+)

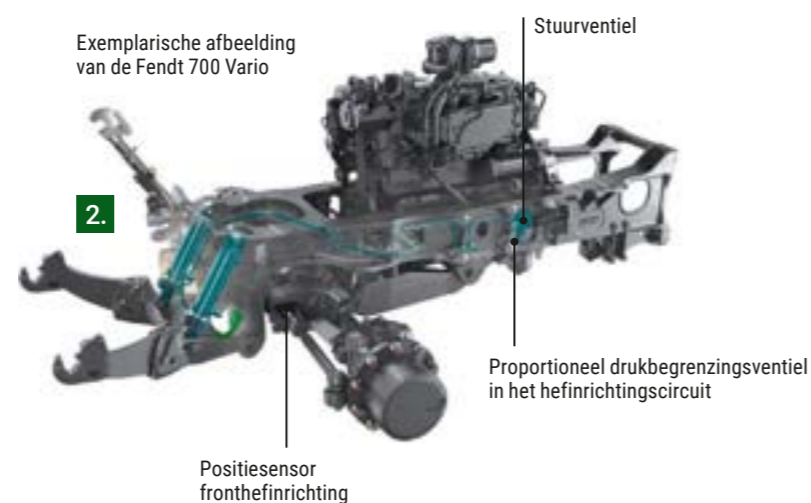



Opbouw.

De ruimtebesparende half-frame-constructie van de Fendt 500 Vario zorgt voor ruimte voor het veersysteem met langsarm, dat zich onderscheidt door het bijzonder grote rijcomfort.



Snelstuursysteem VarioActive

- Alleen bij de Power+/Profi+ uitvoering
- Met één keer ronddraaien van het stuur wordt (bijv. op de kopakker) een complete wieluitslag gerealiseerd.
- Het snelstuursysteem maakt gebruik van hetzelfde stuurventiel als Fendt Guide.
- Met geactiveerd snelstuursysteem rijdt de tractor maximaal 25 km/h.
- Tot 8 km/h functioneert het snelstuursysteem zonder beperkingen, van 8 tot 18 km/h wordt het snelstuursysteem lineair gereduceerd.



Zonder VarioActive:
1x stuur ronddraaien = 26,6°

Met VarioActive:
1x stuur ronddraaien = 43,3°

Superieur rijcomfort

Slimme combinatie van 5 systemen, voor het beste rij- en werkcomfort: Chassis – veersystemen

1. Voorasvering met niveauregelsysteem: voor gelijkblijvend rijcomfort, onafhankelijk van de lading, door de niveauregeling

2. Cabinevering: mechanisch of pneumatisch geveerde cabine en geveerde bestuurdersstoel

3. Actieve balanscorrectie achterhefinrichting: compensatie van trillingen van het achter aangekoppelde werktuig voorkomt stootbewegingen: vooras wordt gelijkmatig belast – volledig bestuurbaar

4. Passieve balanscorrectie frontheinrichting via stikstofopslag: voorkomt schommelingen, beschermt het apparaat en garandeert rijveiligheid en rijcomfort onder zware lasten

5. Fendt Reaction: stuursysteem met zelfcenterend koppel: gevoelig reagerend regelbaar Fendt Reaction-stuursysteem: voor veilig rechtuit rijden



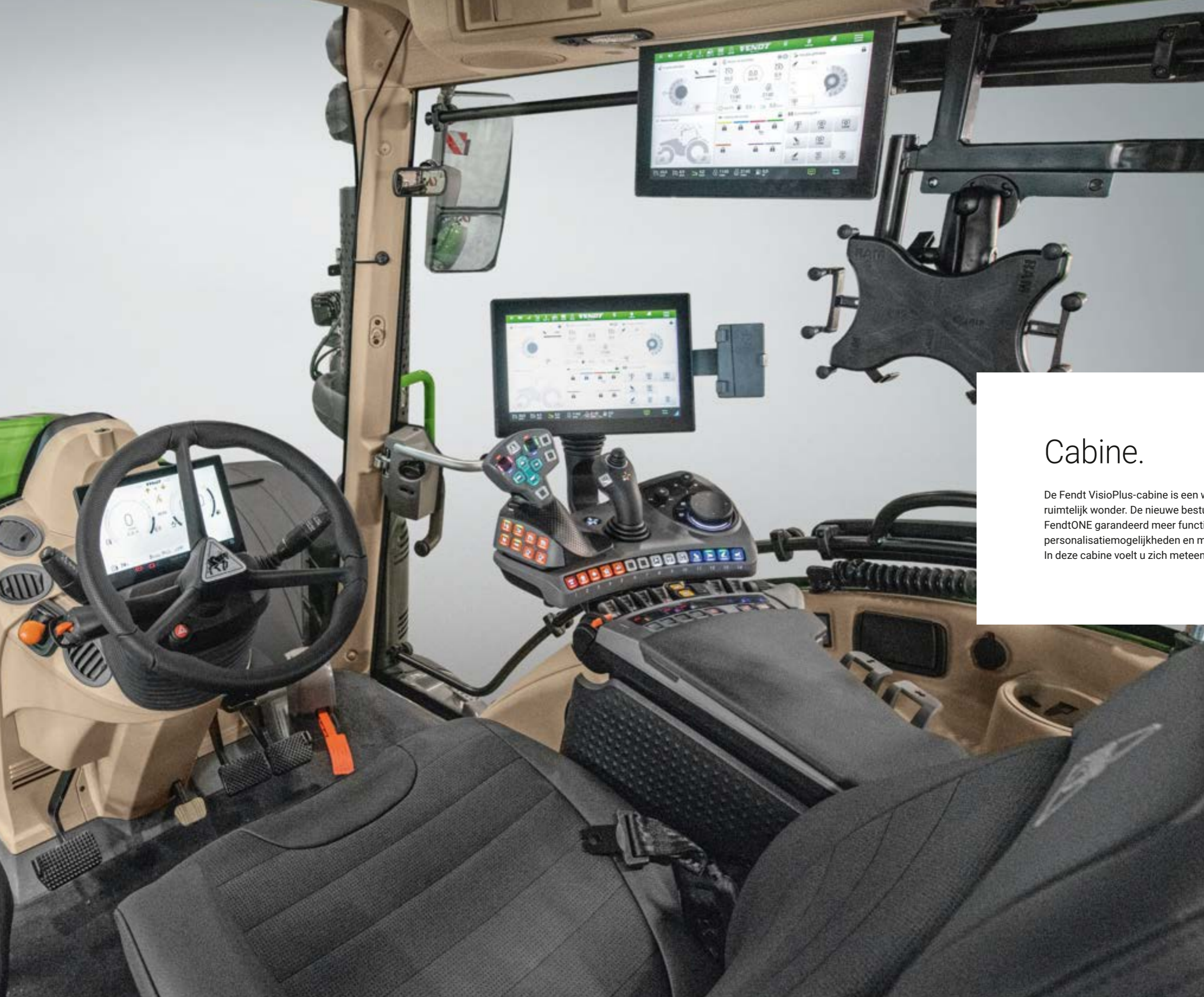

Cabine.

De Fendt VisioPlus-cabine is een waar visueel en ruimtelijk wonder. De nieuwe bestuurderswerkplek FendtONE garandeert meer functionaliteit, meer personalisatiemogelijkheden en meer ergonomie. In deze cabine voelt u zich meteen thuis.



2. Cabine-uitvoeringen

Keuze uit drie cabine-uitvoeringen:

- Panoramacabine VisioPlus: voorruit en rechterkant van de cabine kunnen niet worden geopend; compleet doorgetrokken
- Panoramacabine VisioPlus + deur rechts: doorlopende voorruit, deur links en rechts
- Standaardcabine VisioPlus: rechterdeur en voorruit kunnen worden geopend (rechter zijde doorlopend zonder B-stijl wordt vervolgens de deur)



3. Cabinevering

Keuze uit twee uitvoeringen:

- mechanisch: twee kegellagers voor, Panhard-stang, twee mechanische veerelementen achter
- pneumatisch: twee kegellagers voor, Panhard-stang, twee pneumatische veerelementen achter, geïntegreerde niveauregeling

De VisioPlus-cabine: overzicht

- Het FendtONE-bedieningsconcept
- VisioPlus-cabine in 3 verschillende uitvoeringen
- Compacte achteruitkijkspiegel met geïntegreerd groothoekgedeelte is standaard
- Optie: grote, elektrisch verstelbare en verwarmde achteruitkijkspiegel met apart instelbare en verwarmbare groothoekspiegel
- Airconditioning of automatische klimaatregeling
- Dashboard draait met het stuurwiel mee
- Veel bergruimte
- Optionele wegrijblokkering met gecodeerde sleutel
- Verschillende veersystemen
- Innovatieve kruislings schijnende werkklampen

1. Voordelen van de VisioPlus-cabine

- Cabine met ideale afmetingen: glasoppervlak 6,1 m², inhoud 2.520 l, gezichtsveld 77°
- Betere prestaties van de tractorbestuurder door het optimale rij- en bedieningscomfort
- Lager geluidsniveau en uitstekend zicht rondom, voor comfortabel werken
- Vele uitvoeringsmogelijkheden, om in alle wensen te voorzien
- Pneumatische veersystemen
- Opbergruimte voor levensmiddelen, opgeruimde werkplek
- Veiligheidspakket met EHBO-trommel, veiligheidsvest en gevarendriehoek
- Kruislings schijnende werkklampen, voor uitstekend zicht in het donker, zonder schaduwvorming



4. Infotainment: overzicht

Elektronicaplatform voor entertainment en communicatie. Het infotainment-pakket omvat vier integrerende componenten:

- High-end hands-free installatie
- hoogwaardige radio-ontvangst wereldwijd
- koppelmogelijkheden van zeer veel externe audiobronnen
- volledig geïntegreerde bediening via terminal of draaiknop op de armleuning

Soundsysteem in verschillende varianten: Infotainmentpakket bevat 4 integrerende componenten:

- Infotainmentpakket: 4 premium-luidsprekers
- Infotainment-pakket + 4.1-soundsysteem (vanaf Profi): 4 premium luidsprekers plus in de soundbar geïntegreerde subwoofer



- + Toekomstbestendig infotainment-systeem met vele uitbreidingsmogelijkheden
- + Perfect uitgebalanceerd geluid in de cabine
- + Zeer groot bedieningscomfort
- + Volledige integratie in het voertuig



Elke lijn zijn eigen Settings

Per uitvoering steeds keuze uit twee verschillende settings. Op de afbeeldingen is de standaarduitrusting te zien en de als optie leverbare frontheadinrichtingen.

Vier lijnen:

- Power
 - Power+
 - Profi
 - Profi+
- Bij de '+'-uitvoeringen is voorbereiding voor een spoorgeleidingssysteem incl. het basispakket Spoorgeleiding steeds inbegrepen.
- Per lijn kan steeds uit twee verschillende Settings (Setting 1 en Setting 2) worden gekozen.



Power, Setting 1

- Optioneel: met terminal op de armsteun
- Zonder kruishendel
- Een paar wipchakelaars (lineaire module) om de hydrauliekventielen te bedienen



Power, Setting 2

- Optioneel: met terminal op de armsteun
- Kruishendel



Power+, Setting 1

- 12"-terminal aan de armluning
- Kruishendel
- Een paar wipchakelaars (twee lineaire modules) om de hydrauliekventielen te bedienen



Power+, Setting 2

- 12"-terminal aan de armluning
- 3L-joystick
- Een paar wipchakelaars (twee lineaire modules) om de hydrauliekventielen te bedienen



Profi Setting 1/Profi+ Setting 1

- 12"-terminal aan de armluning
- Kruishendel
- Twee paar wipchakelaars (vier lineaire modules) om de hydrauliekventielen te bedienen



Profi Setting 2/Profi+ Setting 2

- 12"-terminal aan de armluning
- 3L-joystick
- Twee paar wipchakelaars (vier lineaire modules) om de hydrauliekventielen te bedienen





Smart Farming.

Tractors zijn vandaag de dag veel meer dan alleen ijzer en staal. Intelligente technologische oplossingen zorgen ervoor dat het wagenpark zo efficiënt mogelijk kan worden ingezet.

FendtONE offboard.

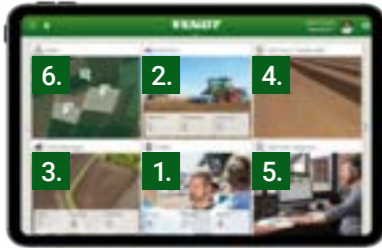

1. Overzichtelijk teammanagement

- Overzicht van werknemers en hun rollen binnen het bedrijf (eigenaar, bestuurder, in opleiding, etc.)
- Verschillende autorisaties voor verschillende functies in FendtONE (lezen, schrijven, geen toegang)
- Het bepalen van eindgegevens voor accounts

2. Efficiënt machinemanagement

- Centraal overzicht van het machinepark
- Telemetrie-informatie zoals positie, bedrijfsuren, foutcodes, AdBlue- en dieselniveaus
- Service-informatie, garantie-informatie, beheer van licenties

3. Nauwkeurig veldbeheer

- Uniforme veldgrenzen en geleidingslijnen op alle machines dankzij snelle, naadloze gegevensuitwisseling
- Optimalisatie van AB-lijnen ten opzichte van het aantal en de lengte van de lijnen en het overlappende gebied

4. Eenvoudig creëren van opdrachten

- Creëer opdrachten met slechts een paar klikken
- Draadloze transmissie naar de machine
- Eenvoudige werkcoördinatie met medewerkers: duidelijke taakverdeling en rapportage

5. Uitgebreid opdrachtbericht

- Overzichtelijk opdrachtbericht incl. relevante machine-, veld- en agronomiegegevens
- Tijdwinst bij de documentatie
- Opdrachtgerelateerde visualisatie van agronomie- en machinegegevens (snelheid, motortoerental, applicatierate, afwijking van ingestelde waarde, etc.) in heat maps

6. Intelligent locatiemanagement

- Vind eenvoudig locaties die relevant zijn voor het werk (velden, veldingangen, erven, silo's) dankzij navigatie op basis van Google Maps
- Eenvoudige lokalisering van machines
- Inzicht in weergegevens ter ondersteuning van het plannen van maatregelen

1. Meer weergaveoppervlak

- Digitaal 10"-dashboard: flexibele weergave van belangrijke gegevens zoals over de boordcomputer, de toetstoe wijzingen, etc.
- 12" terminal op de armluning en aan het plafond: individuele weergave van tractorbediening, spoorgeleiding, ISOBUS-werktuigen, infotainment, etc.

2. Meer bedieningsmogelijkheden

- Multifunctionele rijhendel: meer vrij toewijsbare toetsen (ook voor ISOBUS-functies)
- 3L-joystick: tot 27 functies, verdeeld over maximaal drie bedieningsniveaus (ook voor ISOBUS-functies en de bediening van de voorlader via een derde hydrauliekventiel)
- Vrij toewijsbare toetsen op de armluning
- Geen extra bedieningselementen (terminals, joysticks) nodig

3. Aan te passen aan de persoonlijke voorkeur

- Aanmaak van gebruiksprofielen om de instellingen van verschillende bestuurders op te slaan
- Toewijzing van beheersrechten
- Schermen aanpasbaar aan persoonlijke voorkeur
- Vrije toewijzing van toetsen en optische terugkoppeling ter voorkoming van bedieningsfouten

FendtONE onboard.



4. Eenvoudige bediening

- Alle bedieningselementen bij elkaar op één plaats
- Intuïtieve bediening (als bij smartphones en tablets)
- Platte menustructuur, zodat afzonderlijke functies goed vindbaar zijn
- Kleuraanduiding van de verschillende functiegroepen
- Proportionele aansturing van de hefinrichtingen
- Proportionele aansturing van de hydrauliekventielen via de multifunctionele rijhendel
- Meldingen in heldere taal

5. Klaar voor de toekomst

- Grote opslagcapaciteit
- Meer aansluitpunten
- Meer connectiviteit



Spoorgeleiding.

Basispakket spoorgeleiding

- Omvat de voorbereiding van de tractor voor spoorgeleiding en de toepassing Fendt Guide

Opties

- Keuze uit verschillende ontvangers (NovAtel of Trimble)
- Fendt Contour Assistant
- Fendt TI Headland (Fendt TI Auto + Fendt TI Turn Assistant)

1. Keuze van de ontvanger bij Fendt Guide

- 2 verschillende GNSS-ontvangers zijn mogelijk:
 - NovAtel ontvanger
 - Trimble ontvanger
- Elk bedrijf kan de ontvanger kiezen die het best op de eisen van dat specifieke bedrijf aansluit



- + Ontziening van de bestuurder: hij of zij kan zich volledig op het werktuig concentreren, het al bewerkte perceelsoppervlak kan eenvoudig worden gecontroleerd
- + Bespaarpotentieel: grotere oppervlakcapaciteit door volledige benutting van de werkbreedte; tegelijkertijd minder overlapping, waardoor minder productiemiddel nodig is
- + Duurzaam perceelbeheer: minder bodemverdichting dankzij minder frequent berijden en optimalisatie van keerprocessen op de kopakker

Fendt Contour Assistant

- De Fendt Contour Assistant vult de bekende typen geleidingslijnen aan
 - Contoursegmenten
 - Enkel spoor
 - Enkelspoorsegmenten
- Beschikbaar als software-optie voor de uitvoeringsvariant Profi+

Fendt TI Headland

- Compleet pakket voor professioneel werk op de kopakker
- Bestaat uit de beide functies
 - Fendt TI Auto
 - Fendt TI Turn Assistant
- Voorwaarde: Fendt Guide (Basispakket Spoorgeleiding, receiver)

Agronomie.

Basispakket agronomie

- Het Agronomie basispakket omvat het opdrachtgerelateerde documentatiesysteem Fendt TaskDoc en de bijbehorende offboard-component
- Het omvat een TaskDoc-serverlicentie van drie jaar, die vereist is voor mobiele gegevensoverdracht tussen FendtONE offboard (of een Farm Management System) en de tractor

Opties

- agrirouter

agrirouter

- Merkonafhankelijk internetplatform, via welk gegevensuitwisseling tussen machines en agrarische software kan plaatsvinden
- Via een agrirouter-account kunnen bijvoorbeeld agronomische gegevens draadloos van een FMIS naar de Fendt terminal worden verzonden en vice versa
- Gegevensoverdracht in gestandaardiseerd formaat



- Kan samen met FendtONE worden gebruikt:

- Door de agrirouter kunnen ook andere Farm Management-systemen op FendtONE worden aangesloten >> draadloze gegevensuitwisseling tussen de Fendt terminal en andere FMIS*

Voorwaarde

- Basispakket agronomie

*) Indien de betreffende landtechniek- of agrarische software-fabrikant lid is van het agrirouter-consortium. Meer informatie op www.my-agrirouter.com



- + Overzicht over taken en opdrachten
- + Vereenvoudigde documentatie van opdrachten en veldwerk
- + Volledige documentatie van de veldwerkzaamheden
- + Voorbereid voor eventuele toekomstige documentatieverplichtingen



NovAtel SMART7



Trimble AG-482



Telemetrie.

Basispakket Telemetrie

Het basispakket telemetrie bevat alle componenten voor het gebruik van de Fendt Connect-telemetrieoplossing

- ACM box
- Licentie voor een gebruik van 5 jaar van Fendt Connect
- Fendt Connect webtoepassing en app

Optioneel kan het product Fendt Smart Connect worden meebesteld (gratis).

Fendt Connect

- Fendt Connect is de centrale telemetrie-oplossing voor Fendt-machines
- Fendt Connect registreert en analyseert machinegegevens, zodat landbouw- en loonbedrijven de toestand en het gebruik van hun machines kunnen controleren, analyseren en optimaliseren.
- Door de overdracht van mobiele gegevens (4G/LTE) kunnen actuele machinegegevens worden opgeroepen ongeacht waar men zich bevindt: op bedrijfscomputer, tablet, smartphone

Fendt Smart Connect

- Fendt Smart Connect kan als optie voor het Telemetrie basispakket verkrijgbaar (gratis)
- Met Fendt Smart Connect kunnen machinegegevens zichtbaar worden gemaakt op de iPad, bijv. toerental, uitloop, brandstof- en AdBlue-verbruik, motorbelasting, etc.
- Naast mobiele communicatie is de ACM box voorzien van een eigen WLAN, waarmee gegevens kunnen worden overgedragen naar de gratis Fendt Smart Connect app
- Met Fendt Smart Connect krijgt de bestuurder de beschikking over een extra scherm, dat hij naar zijn persoonlijke wensen aan kan passen
- Gegevens worden niet voor de lange termijn opgeslagen

Machinaansturing.

Basispakket machinaansturing

- Voorwaarde voor andere ISOBUS-functies
- Gemakkelijke en intuïtieve aansturing van ISOBUS-compatibele werktuigen via gestandaardiseerde, merkonafhankelijke interface volgens ISO-norm 11783
- De verbinding tussen trekkerterminal en werktuig komt tot stand via een contactdoos achter op de trekker.

Opties

- Fendt Section Control (SC)
- Fendt Variable Rate Control (VRC)
- Fendt Implement Management (TIM)
- Werktuigaansturing vooraan

Fendt SectionControl

- Section Control houdt in: automatische sectieschakeling voor ISOBUS-compatibele werktuigen
- De Task Controller Section Control (TC-SC) maakt deze functie mogelijk
- De Task Controller documenteert, welke delen van een perceel al bewerkt zijn en geeft de nodige opdrachten door aan de boordcomputer, die daarop secties in- en uitschakelt
- Kopakkermodus: mogelijkheid om eerst het centrum van het veld te bewerken en vervolgens de kopakker
- Voorwaarden: Fendt Guide, vrijgave van TC-SC bij tractor EN aanbouwwerktuig



Fendt Variable Rate Control (VRC)

- Variable Rate Control (VRC) stuurt locatiespecifiek de opgebrachte hoeveelheden productiemiddel aan (zaad, gewasbeschermingsmiddel of meststof)
- Basis: applicatiekaart, die vooraf met behulp van een Farm Management Systeem wordt gecreëerd
- Als onderdeel van een bestelling wordt de applicatiekaart als ISO-XML-bestand via een mobiel netwerk of USB naar de machine gestuurd (Format Shape ook compatibel, kan alleen via USB worden overgedragen)
- De Task Controller TC-GEO stuurt aan de hand van de positie op het perceel automatisch de vastgelegde gewenste opgebrachte hoeveelheid aan
- Na voltooiing van de taak wordt een taakrapport teruggestuurd naar het bedrijfsbeheersysteem met de daadwerkelijk toegepaste hoeveelheden
- Voorwaarden: Fendt Guide, Agronomie basispakket, Fendt Section Control evenals een vrijgave voor de ISOBUS standaard TC-GEO bij tractor en aanbouwwerktuig

Fendt Implement Management (TIM)

- Met Tractor Implement Management (TIM) kan een aanbouwwerktuig automatisch bepaalde functies van de tractor aansturen, zoals de rijsnelheid of hydraulische ventielen
- Dit is mogelijk als zowel tractor als aanbouwwerktuig met de ISOBUS-functie TIM zijn uitgerust
- Met behulp van TIM optimaliseert het aanbouwwerktuig zijn capaciteitsgebruik zelf, wordt de bestuurder ontzien en de werktuigcombinatie werkt productiever
- Dankzij het Fendt Implement Management (TIM-Steering) kan het trekkende voertuig stuuropdrachten van een aanbouwwerktuig ontvangen en uitvoeren



Fendt Services.

Een Fendt machine is een hightech product dat aan de hoogste eisen voldoet. Dienovereenkomstig bieden de gecertificeerde Fendt-verkooppartners eersteklas service.



Gecertificeerde servicepartners kunnen de hotline voor noodgevallen 24 uur per dag bereiken





Topproducten onder één dak

Eersteklas service en diensten:

- Korte lijnen tussen onze uitstekend geschoolde servicemedewerkers en u
- Tijdens het seizoen 24/7 beschikbaarheid van onderdelen
- 12 maanden garantie op originele Fendt-onderdelen, inclusief montage

100% kwaliteit en 100% service:

Fendt Services

- Fendt-demonstratieservice
- Fendt Expert-chauffeurstraining
- AGCO Finance: financierings- en huurmogelijkheden
- Fendt Care: onderhoud en garantieverlengingen
- Fendt Certified – het programma voor gebruikte machines

Fendt Certified / Fendt Care.

Beveilig de activiteiten van morgen vandaag.

Fendt-demonstratieservice

- Neem plaats en test het, in plaats van erover te praten
- Basis voor een optimale besluitvorming

Fendt Expert-chauffeurstraining

- Exclusieve praktijkopleiding met professionele trainers
- Optimalisatie van de economische efficiëntie door alle functies te leren kennen en het volledige prestatiepotentieel van de Fendt-machine te benutten

Individuele financierings- en huurmodellen

- Financiering van AGCO Finance met aantrekkelijke voorwaarden en flexibele looptijden
- Op maat gemaakte huuraanbiedingen via Fendt verkooppartners



Fendt Certified – het programma voor gebruikte machines

Gebruikte landbouwmachines met bewezen hoge kwaliteit en gecertificeerde Fendt kwaliteit

Voordelen:

- Certificering volgens strenge kwaliteitsnormen
- Uitgebreide toelatingscontrole (technische staat, slijtage, uiterlijk)
- Zorgvuldig onderhoud van slijtdelen
- Indien nodig vervanging, reiniging en lakken van componenten
- 1 jaar garantie (verlenging mogelijk)

Fendt Care: onderhoud en garantieverlengingen

- Op maat gemaakte onderhouds- en reparatieservice die verder gaat dan de wettelijke garantie
- Flexibele looptijden
- Flexibele tarieven met en zonder eigen bijdrage
- Uitsluitend montage van originele onderdelen met gegarandeerde seriekwaliteit en geteste functionele betrouwbaarheid voor optimaal waardebehoud van de Fendt-machine



Planningszekerheid.









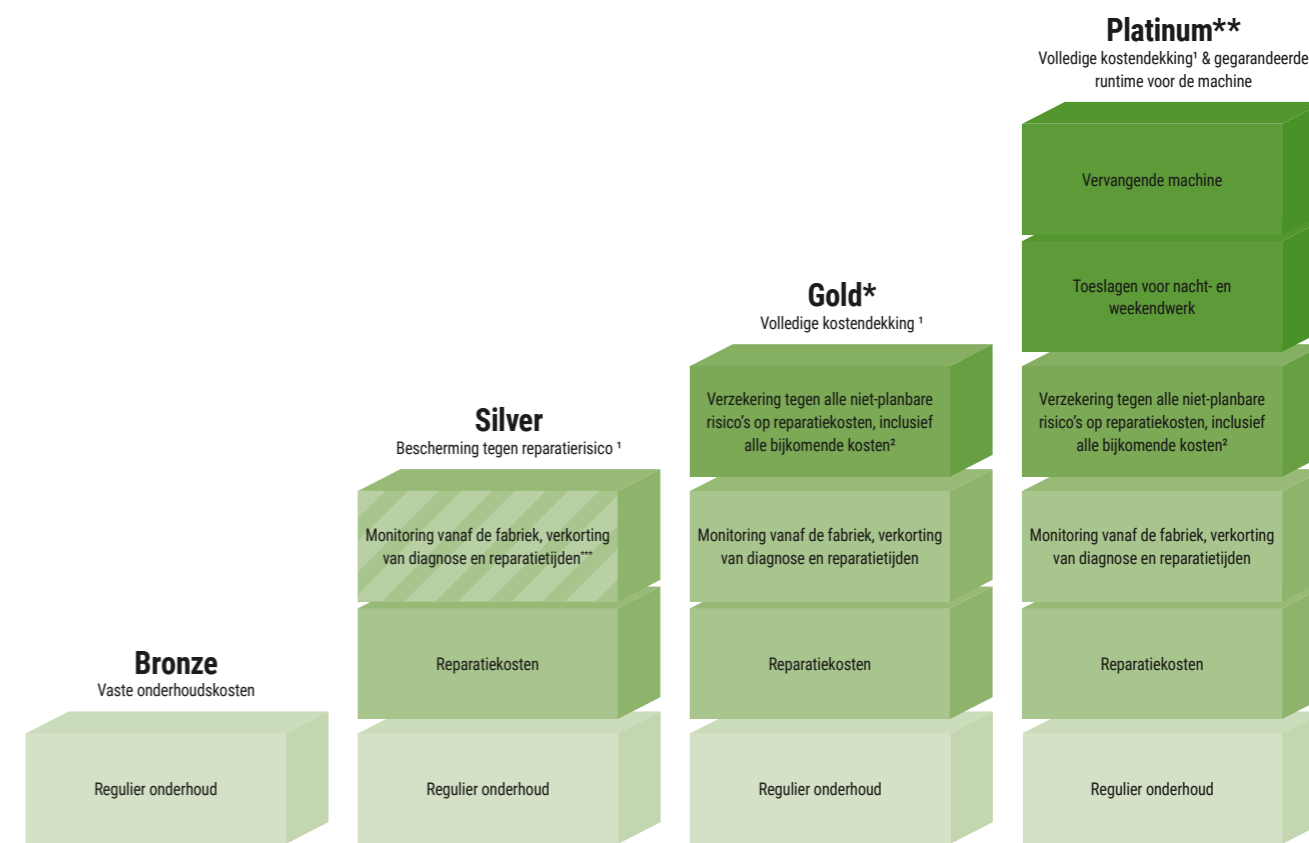

Fendt Care tarieven

- Omvangrijk aanbod voor dekking van de inzetbaarheid en het reparatierisico van nieuwe machines
- Volledige kostenbeheersing met de beste service
- Maatwerkoplossingen voor het wagenpark van onderhoudscontracten tot allround zorgeloze pakketten inclusief vervangende machines

Smartphone-app "AGCO Parts Books to go"

- Vind snel en eenvoudig reserveonderdelen en bestel direct
- Download in de App Store en de Google Play Store
- Toegangsgegevens via de Fendt verkooppartners



	Kostenvoordelen met Fendt Connect (optioneel)		Alleen voor tractoren met Fendt Connect		
Beschikbaar voor	Volledige Fendt-portfolio	Volledige Fendt-portfolio	Wieltractor met Fendt Connect & telescopische lader ⁸	Wieltractor met Fendt Connect	
Klantenvoordeel (eigen bijdrage)	Inzetbaarheid van de machine	Verzekering tegen ernstige schade ³ (€ 490) Uitgebreide dekking tegen aantrekkelijke voorwaarden (€ 190) Complete dekking en volledige controle over de kosten (€ 0)	Complete dekking en volledige controle over de kosten incl. alle bijkomende kosten (€ 0)	Complete dekking en volledige controle over de kosten incl. alle bijkomende kosten & gegarandeerde machinelooptijd (€ 0)	
Maximale afdekking voor garantieverlenging	 8 jaar / 8.000 BH	 5 jaar / 3.000 BH  5 jaar / 5.000 BH	 3 jaar / 2.000 BH ⁴  3 jaar / 4.000 BH ⁵  3 jaar of 25.000 balen ⁶  5 jaar of 50.000 balen	 8 jaar / 4.000 pompen-H  5 jaar / 8.000 BH	 5 jaar / 750 BH ⁷

BH = aantal bedrijfsuren; H = uren, ¹ behalve slijtage; ² Reiskosten, berging/afslepen, foutopsporing met extra diagnostische apparatuur, gebruik van een rollenbank, oliën en filters als de motor en/of transmissie wordt gerepareerd; ³ alleen beschikbaar voor machines met zelfstandige aandrijving & RG300 & Momentum; ⁴Alleen ISOBUS-compatibele apparaten; ⁵Alleen PR, VR & XR; ⁶Incl. collector; ⁷Alleen momentum 16 & 24; ⁸Gold-tarief voor telescopische laders ook beschikbaar zonder Connect; *Gold-tarief alleen beschikbaar in DE/FR/GB/IT/BG/CZ/EE/HR/HU/LT/FI/LV/LM/RO/RS/SE/SI/SK/UA/AT/LU/NL/CH/BE/BY/NO/PL/DK; **Platinum alleen beschikbaar in DE, EN, FR; ***optioneel met Fendt Connect



- Frontballastering:**
- 400 kg
 - 870 kg
 - 1250 kg



- Achterasballastering:**
- 2 x 200 kg
 - 2 x 300 kg
 - 2 x 600 kg

Technische details.

Trekhaken*

- Gangbare in hoogte verstelbare trekhaken in slede, met 2 ton trekhaakbelasting (slede 312 mm breed)
- Modulair systeem voor onderaanspanning met trekhaakbelasting van maximaal 3 ton
- Doorvalbeveiliging bij in hoogte verstelbare trekhaken
- Beschermplaat dient als kap voor de aftakas

* = landspecifiek



Onderaanspanning onderdelen Basic (A179)

Kogelkoppeling kort (met of zonder aansluitpunten voor gedwongen besturing)



Uittrekbare ondertrekhaak 30er bout (A192)



Kipperknobbel zware uitvoering (A201)



Onderaanspanning onderdelen (A197)



Ondertrekhaak met kipperknobbel



Oppiktrekhaak (A175)

Uitvoeringen.*

	Profit+	Power	Power+	Profi
Motor				
Brandstofvoorfilter (verwamd)	<input type="checkbox"/>	<input type="checkbox"/>	<input type="checkbox"/>	<input type="checkbox"/>
Voorverwarpakket (motor-, transmissie- en hydrauliekolie)	<input type="checkbox"/>	<input type="checkbox"/>	<input type="checkbox"/>	<input type="checkbox"/>
Transmissie				
Omkeerschakeling, 'Stop-and-Go'-functie	■	■	■	■
Akoestisch waarschuwingssignaal bij achteruitrijden	<input type="checkbox"/>	<input type="checkbox"/>	<input type="checkbox"/>	<input type="checkbox"/>
Spoorgeleiding				
Basispakket Spoorgeleiding	■		■	
Standaard Trimble / NovAtel	<input type="checkbox"/>		<input type="checkbox"/>	
RTK Trimble / NovAtel	<input type="checkbox"/>		<input type="checkbox"/>	
TI Headland (TI Auto & TI Turn Assistant)	<input type="checkbox"/>			
Contour Assistent	<input type="checkbox"/>		<input type="checkbox"/>	
Telemetrie				
Basispakket Agronomie	■		<input type="checkbox"/>	
Basispakket Telemetrie	■		<input type="checkbox"/>	<input type="checkbox"/>
Smart Connect	<input type="checkbox"/>			
Machinaansturingssysteem				
Basispakket Machinaansturing	■		■	■
Werktuigaansturing voorzijde	<input type="checkbox"/>			<input type="checkbox"/>
Section Control	<input type="checkbox"/>		<input type="checkbox"/>	
Variable Rate Control	<input type="checkbox"/>		<input type="checkbox"/>	
Variobediening				
Multifunctionele joystick met cruisecontrol, toerentalopslag, automatische functies en bediening van de hydrauliek	■	■	■	■
3L-joystick	<input type="checkbox"/>		<input type="checkbox"/>	<input type="checkbox"/>
Individaal Operation Manager - flexibele toetsuiewijzing	■	■	■	■
Digitaal dashboard	■	■	■	■
Terminal 12" met touch- en toetsbediening	■	<input type="checkbox"/>	■	■
2e Terminal 12" in plafond	<input type="checkbox"/>			<input type="checkbox"/>
Elektronische wegrijblokkering	<input type="checkbox"/>	<input type="checkbox"/>	<input type="checkbox"/>	<input type="checkbox"/>
Cabine				
Actievekoolstoffilter	<input type="checkbox"/>	<input type="checkbox"/>	<input type="checkbox"/>	<input type="checkbox"/>
Cabinevering mechanisch	■	■	■	■
Pneumatische cabinevering	<input type="checkbox"/>	<input type="checkbox"/>	<input type="checkbox"/>	<input type="checkbox"/>
Supercomfortstoel, luchtgeveerd, met driepuntsgordel	<input type="checkbox"/>	<input type="checkbox"/>	<input type="checkbox"/>	<input type="checkbox"/>
Comfortstoel, luchtgeveerd	■	■	■	■
Super-comfortstoel, luchtgeveerd	<input type="checkbox"/>	<input type="checkbox"/>	<input type="checkbox"/>	<input type="checkbox"/>
Super-comfortstoel Evolution Dynamic / DL	<input type="checkbox"/>	<input type="checkbox"/>	<input type="checkbox"/>	<input type="checkbox"/>
Super-comfortstoel Evolution Dynamic DualMotion/DL	<input type="checkbox"/>	<input type="checkbox"/>	<input type="checkbox"/>	<input type="checkbox"/>
Super-comfortstoel Evolution Dynamic DualMotion leder / DL	<input type="checkbox"/>			<input type="checkbox"/>
Bijrijdersstoel Comfort	■			■
Airconditioning	■	■	■	■
Geïntegreerde automatische airconditioning	<input type="checkbox"/>	<input type="checkbox"/>	<input type="checkbox"/>	<input type="checkbox"/>
Gedeelde voorruit en deur rechts	<input type="checkbox"/>	<input type="checkbox"/>	<input type="checkbox"/>	<input type="checkbox"/>
Doorlopende voorruit	■	■	■	■
Doorlopende voorruit en deur rechts	<input type="checkbox"/>	<input type="checkbox"/>	<input type="checkbox"/>	<input type="checkbox"/>
Verwarme achterraut	<input type="checkbox"/>	<input type="checkbox"/>	<input type="checkbox"/>	<input type="checkbox"/>
Segment-ruitenwisser vóór	<input type="checkbox"/>	■	■	<input type="checkbox"/>
300°-ruitenwisser vóór (bij doorlopende voorruit)	■	<input type="checkbox"/>	<input type="checkbox"/>	■
Ruitenwisser en -sproeier achter	<input type="checkbox"/>	<input type="checkbox"/>	<input type="checkbox"/>	<input type="checkbox"/>
Achteruitkijkspiegel en groothoekspiegel verwarmbaar en elektrisch verstelbaar	<input type="checkbox"/>			<input type="checkbox"/>
Terminalhouder	<input type="checkbox"/>	<input type="checkbox"/>	<input type="checkbox"/>	<input type="checkbox"/>
Radio-inbouwset met twee stereoluidsprekers	■	■	■	■
Infotainment-pakket	<input type="checkbox"/>	<input type="checkbox"/>	<input type="checkbox"/>	<input type="checkbox"/>
Infotainment-pakket + 4.1-geluidsinstallatie	<input type="checkbox"/>			<input type="checkbox"/>
4 USB-aansluitingen	<input type="checkbox"/>			<input type="checkbox"/>

	Profit+	Power	Power+	Profi
Chassis				
Voorasvering met niveauregeling, blokkeerbaar	■	■	■	■
Stuurrem	■	■	■	■
Automatische stuurasblokkering aanhanger	<input type="checkbox"/>			<input type="checkbox"/>
Luchtreminstallatie (tweeledingsysteem)	<input type="checkbox"/>	<input type="checkbox"/>	<input type="checkbox"/>	<input type="checkbox"/>
Duomatik-luchtdrukkoppeling	<input type="checkbox"/>	<input type="checkbox"/>	<input type="checkbox"/>	<input type="checkbox"/>
Hefinrichtingen				
Fronthefinrichting enkelwerkend, externe bediening (afzonderlijk ventiel)	<input type="checkbox"/>	<input type="checkbox"/>	<input type="checkbox"/>	<input type="checkbox"/>
Fronthefinrichting DW, met positieregeling en externe bediening	<input type="checkbox"/>	<input type="checkbox"/>	<input type="checkbox"/>	<input type="checkbox"/>
Comfort-fronthef DW, met positieregeling, ontlastingsregeling en externe bediening	<input type="checkbox"/>	<input type="checkbox"/>	<input type="checkbox"/>	<input type="checkbox"/>
Elektrohydr. hefinrichting dubbelw. (EHR), met externe bediening	<input type="checkbox"/>			<input type="checkbox"/>
Elektrohydr. hefinrichting, enkelwerkend (EHR), met externe bediening	■	■	■	■
Aftakassen				
Voor: 1000 t/min	<input type="checkbox"/>	<input type="checkbox"/>	<input type="checkbox"/>	<input type="checkbox"/>
Achterste aftakas 540/540E/1000 t/min	■	■	■	■
Achterste aftakas 540E/1000/1000E t/min	<input type="checkbox"/>	<input type="checkbox"/>	<input type="checkbox"/>	<input type="checkbox"/>
Achter: flensaftakas 540 - 1000 t/min	<input type="checkbox"/>	<input type="checkbox"/>	<input type="checkbox"/>	<input type="checkbox"/>
Hydrauliek				
Bediening hydrauliekventielen via kruishendel en multifunctionele joystick	■	<input type="checkbox"/>	■	■
Bediening hydrauliekventielen via lineaire modules	■	<input type="checkbox"/>	■	■
Externe bediening hydrauliekventielen achter	<input type="checkbox"/>	<input type="checkbox"/>	<input type="checkbox"/>	<input type="checkbox"/>
Load-sensing-systeem met axiaalplunjerpomp (75 l/min)			■	■
Load-sensing-systeem met axiaalplunjerpomp (110 l/min)	■	<input type="checkbox"/>	<input type="checkbox"/>	■
Load-sensing-systeem met axiaalplunjerpomp (158 l/min)	<input type="checkbox"/>			<input type="checkbox"/>
1e en 2e hydrauliekventiel achter	■	■	■	■
3e hydrauliekventiel achter	<input type="checkbox"/>	<input type="checkbox"/>	<input type="checkbox"/>	<input type="checkbox"/>
4e hydrauliekventiel achter	<input type="checkbox"/>	<input type="checkbox"/>	<input type="checkbox"/>	<input type="checkbox"/>
5e hydrauliekventiel achter	<input type="checkbox"/>			<input type="checkbox"/>
1e hydrauliekventiel voor	<input type="checkbox"/>	<input type="checkbox"/>	<input type="checkbox"/>	<input type="checkbox"/>
2e hydrauliekventiel voor	<input type="checkbox"/>			<input type="checkbox"/>
Hydrauliekaansluiting 'Power Beyond'	<input type="checkbox"/>	<input type="checkbox"/>	<input type="checkbox"/>	<input type="checkbox"/>
Drukloze retourleiding achter	<input type="checkbox"/>	<input type="checkbox"/>	<input type="checkbox"/>	<input type="checkbox"/>
DODK-hefboomkoppelingen achter (dubbel onder druk koppelbaar)	<input type="checkbox"/>	<input type="checkbox"/>	<input type="checkbox"/>	<input type="checkbox"/>
ODK-koppeling achter	■	■	■	■
Biologische hydrauliekolie	<input type="checkbox"/>	<input type="checkbox"/>	<input type="checkbox"/>	<input type="checkbox"/>
Opbouwelementen				
Handmatig te bedienen trekhaak	■	■	■	■
Automatische trekhaak achter met afstandsbediening	<input type="checkbox"/>	<input type="checkbox"/>	<input type="checkbox"/>	<input type="checkbox"/>
Kogelkoptrekhaak, in hoogte verstelbaar	<input type="checkbox"/>	<input type="checkbox"/>	<input type="checkbox"/>	<input type="checkbox"/>
Kogelkoptrekhaak, in onderaanspanning	<input type="checkbox"/>	<input type="checkbox"/>	<input type="checkbox"/>	<input type="checkbox"/>
Oppiktrekhaak	<input type="checkbox"/>	<input type="checkbox"/>	<input type="checkbox"/>	<input type="checkbox"/>
Trekstang	<input type="checkbox"/>	<input type="checkbox"/>	<input type="checkbox"/>	<input type="checkbox"/>
Kipperknobbel	<input type="checkbox"/>	<input type="checkbox"/>	<input type="checkbox"/>	<input type="checkbox"/>
Comfort-frontgewichtensysteem (niet bij fronthefinrichting)	<input type="checkbox"/>	<input type="checkbox"/>	<input type="checkbox"/>	<input type="checkbox"/>
Wielballastgewichten achterwielen	<input type="checkbox"/>	<input type="checkbox"/>	<input type="checkbox"/>	<input type="checkbox"/>
Gedwongen besturing (één- of tweezijdig)	<input type="checkbox"/>	<input type="checkbox"/>	<input type="checkbox"/>	<input type="checkbox"/>
Draibare voorspatborden	■	<input type="checkbox"/>	<input type="checkbox"/>	■
Voorlader				
Aanbouwdelen voorlader	<input type="checkbox"/>	<input type="checkbox"/>	<input type="checkbox"/>	<input type="checkbox"/>
Voorlader Cargo 4X/75	<input type="checkbox"/>	<input type="checkbox"/>	<input type="checkbox"/>	<input type="checkbox"/>
Voorlader Cargo 4X/75 - 3e hydrauliekventiel	<input type="checkbox"/>		<input type="checkbox"/>	<input type="checkbox"/>
Voorlader Cargo 4X/80	<input type="checkbox"/>	<input type="checkbox"/>	<input type="checkbox"/>	<input type="checkbox"/>
Voorlader Cargo 4X/80 - 3e hydrauliekventiel	<input type="checkbox"/>		<input type="checkbox"/>	<input type="checkbox"/>
Voorlader Cargo Profi 4X/80	<input type="checkbox"/>			<input type="checkbox"/>
Voorlader CargoProfi 4X/80 - 3e hydrauliekventiel	<input type="checkbox"/>			<input type="checkbox"/>

Technische gegevens.

		512 Vario	513 Vario	514 Vario	516 Vario
Motor					
Nom. vermogen ECE R120	kW/pk	91/124	98/133	110/150	120/163
Maximumvermogen ECE R120	kW/pk	96/131	104/141	115/156	126/171
Aantal cilinders	Aantal	4	4	4	4
Cilinder: boring/slag	mm	101/ 126	101/ 126	101/ 126	101/ 126
Cilinderinhoud	cm³	4038	4038	4038	4038
Nominaal toerental	t/min	2100	2100	2100	2100
Maximaal koppel bij 1500 t/min	Nm	564	604	663	699
Koppelstijging	%	36.0	35.0	33.0	28.0
Brandstofvoorraad	Liter	298.0	298.0	298.0	298.0
AdBlue-voorraad	Liter	31.0	31.0	31.0	31.0
Transmissie en aftakassen					
Type transmissie		ML 90	ML 90	ML 90	ML 90
Snelheidsbereik 1	km/h	0,02-28	0,02-28	0,02-28	0,02-28
Snelheidsbereik 1 – achteruit	km/h	0,02-17	0,02-17	0,02-17	0,02-17
Snelheidsbereik 2	km/h	0,02-50	0,02-50	0,02-50	0,02-50
Snelheidsbereik 2 – achteruit	km/h	0,02-33	0,02-33	0,02-33	0,02-33
Maximumsnelheid	km/h	50	50	50	50
Achterste aftakas		540/ 540E/ 1000	540/ 540E/ 1000	540/ 540E/ 1000	540/ 540E/ 1000
Achterste aftakas optioneel		540E/ 1000 /1000E	540E/ 1000 /1000E	540E/ 1000 /1000E	540E/ 1000 /1000E
Frontaftakas, optie		1000	1000	1000	1000
Hefinrichting en hydraulisch systeem					
Pomp met verstelbaar slagvolume	l/min	75	75	75	75
Optie 1 pomp met verstelbaar slagvolume	l/min	110	110	110	110
Optie 2 pomp met verstelbaar slagvolume	l/min	158	158	158	158
Bedrijfsdruk, regeldruk	bar	200/20	200/20	200/20	200/20
Max. # ventielen (voor/midden/achter) Power / Power +	Aantal	0/0/4 od. 1/0/3	0/0/4 od. 1/0/3	0/0/4 od. 1/0/3	0/0/4 od. 1/0/3
Max. # ventielen (voor/midden/achter) Profi en Profi+	Aantal	2/0/5	2/0/5	2/0/5	2/0/5
Max. ontleembare hoeveelheid hydr.olie	Liter	55	55	55	55
Max. hefvermogen achterhefinrichting	daN	7890	7890	7890	7890
Max. hefvermogen fronthefinrichting	daN	3420	3420	3420	3420
Bandenmaten					
Standaardbanden voor		480/65R28	480/65R28	480/70R28	540/65R28
Standaardbanden achter		600/65R38	600/65R38	580/70R38	650/65R38
1e optie voorbanden		16.9R28	16.9R28	480/65R28	480/65R28
1e optie achterbanden		20.8R38	20.8R38	600/65R38	600/65R38
Afmetingen					
Spoorbreedte voor (bij standaard bandenmaten)	mm	1880	1880	1880	1880
Spoorbreedte achter (bij standaard bandenmaten)	mm	1860	1860	1860	1860
Totale breedte bij standaard bandenmaten	mm	2450	2450	2450	2505
Totale lengte	mm	4453	4453	4453	4453
Maximale bodemvrijheid	mm	530	530	530	530
Wielbasis	mm	2560	2560	2560	2560
Gewichten					
Leeggewicht (basistrekker met cabine; tanks vol, geen bestuurder)	kg	6050.0	6050.0	6400.0	6400.0
Maximaal toelaatbaar totaalgewicht tot 40 km/h; landspecifieke ontheffing noodzakelijk	kg	10500.0	10500.0	10500.0	10500.0
Maximaal toelaatbaar totaalgewicht tot 50 km/h; landspecifieke ontheffing noodzakelijk	kg	10500.0	10500.0	10500.0	10500.0
Max. oplegdruk trekhaak	kg	2000.0	2000.0	2000.0	2000.0

* Let bij de verschillende uitvoeringen op Settings

FENDT

It's Fendt. Omdat wij verstand van landbouw hebben.



www.fendt.com

AGCO GmbH – Fendt-Marketing
87616 Marktberdorf, Deutschland

 **AGCO**
Your Agriculture Company

Fendt is een wereldwijd merk van AGCO.
De gegevens over leveringsomvang, uiterlijk, prestaties, afmetingen en gewichten, brandstofverbruik en bedrijfskosten van de machines, komen overeen met de informatie die op het moment van drukken beschikbaar was. Deze gegevens kunnen tot het moment van aankoop van de machine veranderen. Uw Fendt-dealer houdt u graag op de hoogte van eventuele wijzigingen. De afgebeelde voertuigen zijn niet landspecifiek uitgerust.